

BØRNETRÆNING

MEDICSPORT



BØRNETRÆNING MED XERGAMES

Stigende tendens til inaktivitet og fedme hos børn

Det er bevist, at motion er med til at øge børns sundhed, livskvalitet og indlæringssevne. Desværre er overvægt og fedme blandt børn og unge et stadig stigende problem. Børn, der ikke dyrker tilstrækkeligt motion, har en øget risiko for at få livsstilssygdomme, og mange børn vil i dag hellere sidde stille foran computer og tv i stedet for at bevæge sig.

Sundhedsstyrelsen anbefaler, at alle børn under 18 år er fysisk aktive mindst 60 minutter om dagen. Intensiteten skal som minimum være moderat, hvilket vil sige, at puls og åndedræt stiger, så børnene bliver forpustede. Kun 17 % af de unge mellem 11 og 15 år lever op til denne anbefaling.

Foruroligende udvikling

- Siden 1988 har vi set et fald i andelen af skolebørn, der dyrker energisk fysisk aktivitet en time om dagen
- 10 % af de danske skolebørn i alderen 11-15 år er overvægtige eller fede
- 28 % af de unge mellem 11 og 15 år ser mindst 4 timers fjernsyn, video eller dvd om dagen



- Danske børn spiste 33 % mere fastfood i 2004 end i 1995
Kilde: Skolebørnsundersøgelsen 2006 og Motions- og Ernæringsrådets nyhedsbrev nr. 1, 2008

Udtalelse fra Lone Hansen, Team Danmark, cand. scient., ph.d. inden for fysisk træning og dens betydning for vækst og udvikling

Det er vigtigt at være fysisk aktiv i børne- og ungdomsårene, idet man kan se en sammenhæng mellem fysisk inaktivitet og ophobning af risikofaktorer for livsstilssygdomme såsom



fedme og diabetes 2. Desværre er der i de senere år sket et generelt fald i de 8-10-åriges fysiske form. Vi ved samtidig, at motorisk kontrol og koordination lettest kan læres før puberteten, hvor væksten er stabil samtidig med, at man udvikler sig. Det giver derfor god mening, hvis man kan stimulere børn til aktiviteter, hvor de leger med kroppen og dens muligheder – gerne suppleret med høj puls. Det er vigtigt, at man møder børn og unge og hjælper dem til at bevæge sig – og finde glæde ved bevægelsen. Nye spændende legeformer og aktiviteter, der både stimulerer kredsløbet og motorikken, kan være det, der gør, at de mere stillesiddende børn og unge finder glæden ved kroppen.

MedicSport er med til at vende udviklingen

For at vende udviklingen er der fortsat brug for tiltag, som fremmer børns vaner for fysisk aktivitet, og MedicSport vil gerne være med til at yde en indsats på det område.

Traditionelle aktivitetsformer har kun haft en lille virkning i forsøget på at skabe aktivitet og bekæmpe overvægt og fedme, derfor har vi hos MedicSport sammensat et produktsortiment,





VORES XERGAMES PRODUKTER FUNKERER, FORDI DE:

- gør træning til en leg
- får stillesiddende børn til at bevæge sig
- er sjove og sociale – alle kan lide at lege
- kan bruges af alle uanset alder og evner
- kvaliteten er i top, produkterne kan holde til hårdt brug
- er sikre for børn at benytte
- vi uddanner instruktører i produkterne
- gør noget godt for børn og samfundet
- er en perfekt måde at differentiere sig på



der indeholder de nyeste produkter inden for børnetræning. Navnet på det samlede sortiment af børnetræningsprodukter er Xergames. Xergames er på markedet i bl.a USA, UK og Holland, hvor det er en stor succes.

I dag er børn afhængige af tidens teknologi, blandt andet den teknologi som computerspil anvender. Derfor er stort set alle vores Xergames produkter fremstillet efter samme teknologiske princip, men blot hvor børnene selv er aktive deltagere. Det bevirker, at børn ser Xergames som en leg. På den måde får de mere motion, og de mange variationsmuligheder fastholder interessen længe.

Vores Xergames produkter er særdeles velegnede til sportsklubber, fitnesscentre, idrætshaller, SFO'er, fritidshjem, idrætsforeninger, folkeskoler etc.

Uddannelse af master trainer

Ved køb af et børnetræningsprodukt medfølger uddannelse af en eller flere master trainere. Vi lægger stor vægt på at uddanne personale, fordi det er vigtigt, at personalet opnår viden om produktet, så børnene bliver trænet korrekt og får maksimalt udbytte. Under uddannelsen gives tips og ideer til træningen, og deltagerne får mulighed for at udveksle erfaringer. Vi udleverer en brugermanual, der indeholder nyttige informationer til at komme i gang. Endelig tilbyder Medic-Sport videreuddannelse.



Service

Ved levering af produkter fra Xergames sørger vi for at sætte udstyret op og gennemgå det, så det er klar til brug. Vi har en dygtig serviceafdeling med folk i hele landet, der er klar til at rykke ud, hvis uheldet er ude. Vi tilbyder desuden servicekontrakter, der sikrer, at udstyret altid er i perfekt stand og holder i mange år.

Vi hjælper med indretningen

MedicSport har mulighed for at hjælpe med indretningen af børnetræningslokalet, da det er vigtigt for os at sikre optimal udnyttelse af lokalet. Vi har derfor et stort udvalg i gulvbelægning, spejle, audio- og lysudstyr, ligesom vi er behjælpelige med indretning af omklædningsfaciliteter. Vi anvender 3D billeder for at give et indtryk af blandt andet børnetræningsprodukternes placering i forhold til andet udstyr.





SPORTWALL

Hvad er Sportwall?

Sportwall er et træningsredskab, der kan bruges af alle aldersgrupper, men især børn elsker den konkurrenceprægede og nemme leg. Sportwall er en aktivitetsvæg, som via en computer aktiverer lysdioder og lyde i væggen, hvilket motiverer børn til at reagere og agere på effekterne. Sportwall er fremstillet i et robust materiale med glade farver.

Mange funktioner

Der er uanede muligheder med Sportwall. Man kan for eksempel kaste eller sparke en bold på væggen for at "slukke lyset" eller "ramme målet". Man kan også løbe hen til væggen og røre lyset, hoppe op og slå med et skumgummibat på lys og lyde. Den grå Sportwall med tre vægge har endnu flere muligheder. Den er især god, når sportsudøvere skal øve præcisionsskydning, hurtighed og koordinationssevne. Det er til gavn for eksempelvis basketball-, håndbold-, fodbold-, badminton og tennisspillere. På den grå væg kan man slå den midterste væg fra, så den får samme funktion som de blå vægge.

Sportwall gør træning til en leg!



Transportabel Sportwall

Hvorfor vælge Sportwall?

Sportwall er ideel som holdtræning, selvstændig træning, opvarmning og supplerende træning til alle idrætsgrene. Samtidig giver den mulighed for et utal af spil, der også fremhæver konkurrenceelementet. En af væggens egenskaber er, at den frister ellers stillesiddende børn til at bevæge sig. Børn på alle niveauer og aldersgrupper kan være med, der skabes interaktivitet, og det er muligt at have mange børn i gang på samme tid. Sportwall optager meget lidt plads, og den er særdeles velegnet i klubber, haller, foreninger, skoler, fitnesscentre, og på hospitaler og genoptræningsklinikker.



Blå Sportwall

Sportwall optager meget lidt plads, da den monteres på en væg

Sportwall stimulerer børns:

- balance og reaktionsevne
- beslutningsevne
- fokus
- fornemmelse for rummelighed
- hurtighed
- koncentration
- kondition
- koordinationsevne
- kredsløb
- sociale færdigheder
- syn og hørelse

Grå Sportwall



FAKTA OM SPORTWALL

- MedicSport udbyder 3 forskellige modeller:
 - Blå Sportwall – bestående af 2 stationer eller flere
 - Grå Sportwall – 3 sammenhængende stationer
 - Transportabel Sportwall – enkeltstående station
- Blå Sportwall bruger minimum 3,96m x 1,83m gulvplads
- Én træningsstation måler: H:2,44m x B:1,22m x D:13cm,
- Kontrolboks: H:66cm x B:40,6cm x D:10cm
- Programvælger: H:20,3cm x B:15,2cm x 8cm inkl. fjernbetjening
- Boldsæt: 2 skumgummibat, 6 bolde i forskellige størrelser, 6 jonglørbolde
- Ved kredsløbstræning kræves ca. 6,10m foran væggen
- Træningsstationerne stabiliseres med hver 102kg sand
- Instruktionsmanual, quick start guide og workout charts medfølger
- 30 min instruktør workout guide program
- Sportwall kører på almindelig strøm
- Programmerede spil, stemme- og lydanimation



DANCE DANCE REVOLUTION



Pump It Up plade

Dans dig i bedre form!

Hvad er Dance Dance Revolution?

Dance Dance Revolution er et nyt og sjovt videospil med musik og bevægelse. Dansespillet består af to måtter med dansefelter, der er polstrede, så de beskytter muskler, sener og led. Når musikken begynder, viser en række pile sig på en skærm, og så gælder det om at hoppe på de felter, som pilene viser på skærmen. Det er ikke nok blot at træde på de viste felter, det skal også gøres i den rigtige rækkefølge og i den rigtige rytme. Dance Dance Revolution bevarer computerelementet, som børn er så glade for, men de får lov at bruge deres krop i stedet for at sidde stille med controlleren i hånden.

Dansespillet findes i flere forskellige sværhedsgrader, og vha. de forskellige niveauer er det muligt at give børnene den sværhedsgrad, der passer dem bedst, således at alle har samme forudsætninger. Dance Dance Revolution består af to danseplader, og man har derfor mulighed for at dyste mod hinanden. Konkurrenceelementet virker motiverende og får deltagerne til at yde en ekstra indsats.

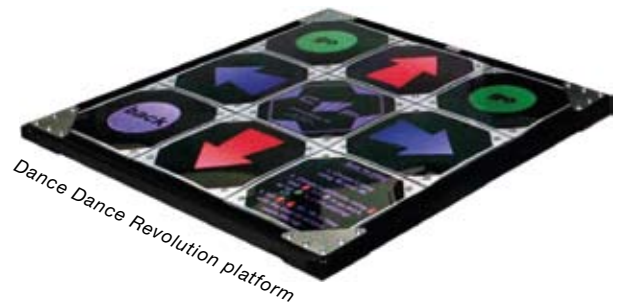

Pump It Up!

Pump It Up er videreudviklingen af Dance Dance Revolution. Her kan man være op til 32 deltagere på samme tid. Dansemåtterne er trådløse, og hver måtte indeholder et display, der giver individuel feedback på kalorieforbrug, antal trin og placering efter hver dans. På den måde bliver det sjovt hele tiden at forbedre sin egen præstation. Med Pump It Up er det også muligt i samme dans at danse på tre forskellige niveauer.

Børn elsker at danse!



Hvorfor vælge et dansespil?

- God konditionstræning på en sjov måde
- Hurtighed og reaktionsevne forbedres
- Alle kan være med – både voksne og børn!
- Social interaktion
- Konkurrence
- Rytmen forbedres
- Der forbrændes kalorier
- Nem betjening
- Optager minimal plads
- Hurtige resultater

FAKTA OM DANCE DANCE REVOLUTION

- To dansemåtter
- Hver måtte måler B:101cm, L: 101cm, H: 5,1cm
- Beskyttelseslag mod stov og pletter
- Vægt: 27kg
- Inkl. 8 øvemåtter, mål: 86,4cm x 86,4cm
- 1 stk. playstation 2, inkl. boks
- Inkl. software, memory card og instruktion
- Mange forskellige sange

FAKTA OM PUMP IT UP

- Trådløse dansemåtter
- Op til 32 deltagere på én gang
- Over 150 sange og videoer
- Individuelt display
- Optager minimal plads
- Software til op til 32 deltagere
- Lette at flytte rundt med
- 3 forskellige niveauer på samme tid
- Individuel feedback på antal trin, kalorieforbrug, placering og tid
- To fjernbetjening
- Dansemåttens mål: 99 x 101cm



GYMBOY

Hvad er Gymboy?

Gymboy er en serie bestående af 10 styrketræningsmaskiner designet specielt til børn i alderen 8-14 år. Al træning foregår stående og inkluderer flere forskellige skub- og trækøvelser, der sikrer en effektiv og stabiliserende træning af hele kroppen. Træningsmaskinerne fra Gymboy er sjove og attraktive samtidig med, at de hjælper unge til at holde sig sunde og stærke via simple, effektive øvelser. I stedet for at træne alene kan man fremme det sociale ved at rotere mellem maskinerne to og to.

Styrketræning for børn – er det ikke skadeligt?

Mange er bekymrede for, om styrketræning nu også er sundt for børn. Der er ingen grund til bekymring, idet forskning viser, at børn uden problemer kan styrketræne med vægte og maskiner. Det er blot vigtigt, at de træner med små belastninger, mange gentagelser og at træningen altid er overvåget.

Italienske TECA har designet og produceret Gymboy. TECA har over 20 års erfaring med fitnessudstyr, og virksomheden arbejder efter principperne om ergonomisk korrekthed, funktionalitet og sikkerhed.

Styrketræning er ikke skadeligt for børn



Særdeles velegnet i fitness- og børnecentre

Der ligger et stort potentiale for ejere af fitnesscentre i at investere i træningsmaskiner fra Gymboy. Træningsmaskinerne vil tiltrække en helt ny aldersgruppe og dermed være med til at forøge antallet af kunder. Der er hjul på træningsmaskinerne, og de kan let flyttes ud til siderne, så rummet om formiddagen også kan bruges til holdtræning. Endelig gør Gymboy det muligt for forældre og børn at træne sammen. Mens børnene træner på Gymboy, kan forældrene træne ved siden af i maskinerne beregnet til voksne – på den måde bliver træningstiden udnyttet til kvalitetstid.



Fysisk aktive børn har større selvtillid og højere stresstærskel end inaktive børn

God til specielle behov

Gymboy er ideel til børn med behov for specialtræning. Det kan for eksempel være børn, der ikke har fuld kontrol over deres krop eller dårlig koordinationssevne. Handicappede eller børn med autisme kan også opnå en forbedret livskvalitet ved hjælp af et styrketræningsprogram. Kraftige børn vil ofte få en positiv oplevelse, når de opdager, at de er ligeså gode på Gymboy som deres jævnaldrende.

Hvorfor vælge Gymboy?

- Effektiv muskelstyrkende træning til børn
- Børnene kan træne sammen to og to
- Træningen kan tilpasses det enkelte barns behov
- Børnenes koordinationsfærdigheder udvikles
- Mulighed for et stort antal forskellige cirkeltræningsprogrammer
- Godt supplement til børn, der dyrker eksempelvis svømning, basketball, tennis og fodbold
- Forbedrer efter få uger kropsholdning og form
- Mulighed for at konkurrere mod sig selv
- Bidrager til omfordeling af fedtmasse



FAKTA OM GYMBOY

- I alt 10 styrketræningsmaskiner med små vægtstakke
- Stående træning
- Hele kroppen arbejdes igennem
- Sikker, effektiv og underholdende
- Let at anvende, ingen justeringer

God træning og sjov leg med lys og lyd



MAKOTO ARENA

Hvad er Makoto Arena?

Makoto Arena er en triangulær arena med en stolpe i hver af de tre hjørner. Man bruger sine hænder, fødder eller sin stav til at reagere på lyd og lys fra de tre stolper. Hver stolpe har ti punkter, og derfor er der 30 muligheder, hvorfra den næste lyd eller det næste lys kan komme. Lige så snart man har ramt et punkt, aktiveres det næste.

Reaktionstid og nøjagtighed bliver målt elektronisk, der er mulighed for at justere effekterne og på den måde konstant blive udfordret. I et spil, hvor der er fastsat en tidsramme, får man at vide, hvor mange punkter man har ramt, og hvad ens gennemsnitlige reaktionstid er. Man kan konkurrere mod sig selv, og pointsystemet gør det muligt også at konkurrere mod andre. Op til tre personer kan konkurrere på samme tid i arenaen. Man kan eksempelvis spille "Sudden Death", hvor man ryger ud første gang, man misser et punkt.

Hvorfor vælge Makoto Arena?

Makoto Arena er meget simpel at bruge, og netop derfor er den så effektiv. Hvert spil er en ny udfordring, og pulsen



stiger, hvad enten man spiller alene eller sammen med andre. Spillet sætter hele kroppen i bevægelse, får pulsen og kalorieforbrændingen i vejret, og man skal både bøje sig, vride kroppen og strække sig for at nå punkterne.

Alle kan bruge arenaen, men den er især velegnet til børn. Nogle bruger den i kombination med anden træning, ligesom den også kan bruges som afslutning/opvarmning på et træningspas.

Makoto Arena er med til at forøge de neurologiske forbindelser mellem hjerne og krop, hvilket resulterer i en forbedret mental skarphed, bedre kognitive evner, hurtigere reaktion samt en bedre koordinationsevne. Men vigtigst af alt, så forbedrer arenaen børns mentale fokus og deres fysiske evner samtidig med, at de har det sjovt.



Skærper børns mentale fokus samt kognitive evner



God til specielle behov

Arenaen har positive effekter, der rækker ud over den fysiske aktivitet. Det er det første interaktive fitnessudstyr, der bruges til at hjælpe børn med ADD/ADHD, indlæringsvanskeligheder, og den er ligeledes god til autister. Børnene lægger ikke mærke til, at de træner for at forbedre sig, de kan lide spillet, fordi det er spændende og sjovt.

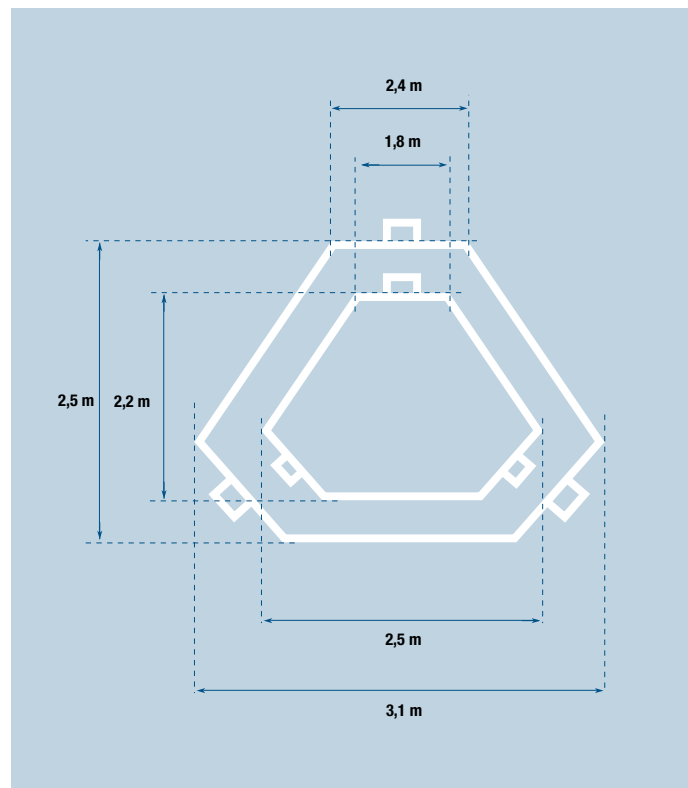

Fakta om Makoto Arena

- Fås i to størrelser:
 - Den lille kræver 2,5m x 2,2m
 - Den store kræver 3,1m x 2,5m
- Kræver mellem 208V-4A og 120V-7A
- Stavene fås i 91cm og 96cm
- Stavene er fleksible og har gumme håndtag
- Bold i blødt vinylmateriale med multi-grip

Cyber Trazer øger vores træningsunivers



CYBEX TRAZER



Hvad er Cyber Trazer?

Cyber Trazer er en virtuel computeranimeret fitnessmaskine, der kombinerer simulatortræning med udfordringen fra et computerspil, så der skabes sjove og funktionelle fitnessaktiviteter. Man spænder en sender om maven og indgår i en virtuel verden, hvor man bliver motiveret til at bevæge sig fra side til side, hoppe op og ned, gribe og kaste virtuelle bolde, flytte sig rundt på felter på tid eller score mål og meget andet.

Trazeren kan ved hjælp af "Patenteret Præstations Test Data" afgive målbare resultater, hvilket har en afgørende indflydelse på børnenes træningsprogram, holdning og engagement. Trazeren kan for eksempel måle reaktionstid og anslået kalorieforbrug.

Hvem kan bruge Trazer?

Cyber Trazer kan bruges af alle, men den er specielt god til aktivering af børn og unge samt til træning af eliteidrætsudøvere grundet målbareheden i øvelserne. Mennesker i alle

alder kan følge de simple instruktioner. Træningsoplevelsen er anderledes og spændende, og muskulaturen og den mentale behændighed forbedres. Trazeren kan med fordel placeres i sportsklubber, fitnesscentre, idrætshaller og foreninger, fritidshjem, folkeskoler etc..

Hvorfor vælge Trazer?

Træningsredskabet er en træningsoplevelse, som vil begeistre og motivere de fleste samtidig med, at den giver målbare resultater, som ikke er mulige på konventionelt træningsudstyr. Trazeren er mobil i form af hjul, og den kan derfor let køres væk, når den ikke bruges og give plads til andre aktiviteter.

Trazeren er et spændende alternativ til almindelige klubaktiviteter, og den tilføjer nye dimensioner til træningen. Det bliver sjovt at dyrke motion, man kan hele tiden udfordre sig selv eller konkurrere mod en virtuel udfordrer, og nye spil udvikles hele tiden.



Virtuel virkelighed – virkelige resultater:

- Forbedret kondition
- Øget hurtighed
- Kortere reaktionstid
- Forbedret balance
- Forbedret koordination
- Øget rumlig bevidsthed
- Øget udholdenhed

Spænd bæltet og oplev fri bevægelighed som i det virkelige liv



FAKTA OM TRAZER

- Programmerne kræver et område på 4,9 x 4,9m
- Gulvet skal være velegnet til sportsudøvelse
- Minimum 2,7m til loftet
- Reflekterende overflader skal være min. 2,4 meter væk fra Trazeren
- Indeholder en Trazer og to bæltet
- Integreret tastatur og "touch pad"
- Trazer softwarepakke med over 12 programmer
- To standard 220 volt-stik
- Fungerer med computerskærm eller projektor eller fladskærm

Reebok

REEBOK FITNESS

Hos MedicSport sælger vi også udstyr fra Reebok Fitness, og flere af redskaberne kan med fordel bruges som supplement til de øvrige børnetræningsprodukter. Træningsredskaberne fra Reebok giver mulighed for at have flere børn i gang på samme tid, og så kan man bruge dem i kombination med børnetræningsprodukterne – for eksempel kan man i en stafet på Sport-wall indføre øvelser med et af de nedenstående redskaber.

Minitrampolin

Børn elsker at hoppe i trampolin, og den lille solide seksbenede minitrampolin fra Reebok har et slidstærkt fjedersystem.

Gym ball

De store gym balls fås i tre størrelser fra 55–75cm, og de er altid et hit hos børn. Træningsredskabet er ideelt til at træne børnenes balance samtidig med, at der kan laves mange forskellige styrkeøvelser.

Sjippetove

Sætter pulsen i vejret og gavner koordineringsevnen. Længden kan indstilles, så børn også kan få glæde af dem.



Core Board

Core Board er designet til at forbedre stabilitet, mobilitet, balance, styrke og koordination. Kombiner evt. øvelserne med andre redskaber som for eksempel bolde.

Stepbænk

Der er mange muligheder med den originale stepbænk. Den kan for eksempel bruges til at hoppe over og lave øvelser på. Stepbænken har skridsikre gulvblokke samt overflade og tre højdeindstillinger.

Medicine ball

De farvestrålende Medicine balls fås fra 1-5kg, og redskabet er velegnet til core- og stabilitetstræning. Den nubrede gummioverflade giver børnene et fast greb, og så kan boldene hoppe på trods af deres vægt!



Aerobicmåtte

Reeboks aerobicmåtter er lavet i skridsikkert materiale, og er lette at rengøre og opbevare. Måtten kan for eksempel bruges til forskellige styrkeøvelser, mens kammeraterne træner på Gymboy.

BOSU ball

Den "overskårede" træningsbold med en stabil og ustabil side er god til både styrke-, konditions- og balancetræning. Det er for eksempel muligt at sidde, hoppe og lave maveøvelser på den.

Reebok lægger vægt på miljø og indretning, og derfor er der også tænkt på gode opbevaringsmuligheder til redskaberne. Reebok har blandt andet et stativ til ni gym balls, 5 eller 25 medicine balls og et stativ med plads til mellem 30 og 90 aerobicmåtter, så de ikke fylder på gulvet.

FAKTA OM REEBOK

- Reebok Fitness er verdens største fitnessbrand
- God føling med trends og konstant under udvikling
- Speciallinjer målrettet specifikke målgrupper og brancher
- Velegnede produkter til børnetræning



XERGAMES I DANMARK

Vi har med MedicSports hjælp indrettet et børnemotionscenter, fordi vi gerne vil hjælpe børn og unge, der er overvægtige eller har svært ved at finde motivationen til at dyrke sport, med at få en aktiv hverdag. Sportwall er en kæmpeudgave af et computerspil, og det virker tillukkende på børnene. Vi er sikre på, at vores børnemotionscenter bliver en stor succes!

Torben Hjorth, Næstformand i Skovsgård Motionsklub

Vores børne- og juniorhold i Vejen Idrætscenter er meget begejstrede for vores nye Sportwall. De får sved på panden, og så har de det rigtig sjovt!

Vejen Idrætscenter



Det bedste ved Sportwall er, at alle kan være med! I træningen på Sportwall gælder det ikke kun om at kunne løbe, børnene kan træne mange forskellige træningsformer. Derfor finder alle deres forcer og får en rigtig god oplevelse. Konkurrenceelementet fanger børnene, det er virkelig med til at motivere dem til at give den gas.

Alt i alt er Sportwall en super opfindelse til de børn, som ikke bliver fanget af traditionelle træningsformer eller til dem, der gerne vil have noget variation i træningen. Der er mange muligheder med Sportwall, det er kun fantasien, der sætter grænser. Jo flere gange man bruger den, jo mere finder man ud af, hvad man kan bruge den til.

Lisa Jacobsen, Børneinstruktør, Vejen Idrætscenter

Skovsgård Motionsklub





Globus1 - Århus

Globus1 er et multiaktivitetscenter ved Gellerup i Århus, der hele dagen er fyldt med børn og unge, som dyrker idræt i en forening eller leger, spiller og træner selvstændigt. Vi vil gerne tilbyde et spændende udvalg af forskelligartede aktiviteter og effektivisere deres træning på en sjov måde, og derfor købte vi MedicSports Sportwall. Det har været en god investering, der kommer områdetets børn og unge til gode.

Vi har tre forskellige grupper, der benytter Sportwall. De seriøse idrætsudøvere, der begynder deres træning med reaktionsøvelser, børn og unge – hvor der leges med de forskellige programmer og skole- og børnehavebørn, der laver enkelt- og gruppeøvelser på væggen. Alt i alt en fornuftig og sjov investering, som vi håber at kunne drive i de næste mange år.

Hans Henrik Lamp, Centerchef, Globus1



FitnessDK - Valby



Vejen Idrætscenter

Cybox Trazer er et fantastisk måle- og legeredskab for både børn og voksne. Børn synes det er en "fed" maskine. Motorik og bevægelse er meget sjovere og sejere, når det forgår på denne måde. Børnene får sved på panden, og de store smil bryder frem. Børnene arbejder både med balance og koordination i form af retningsbestemt bevægelse.

*Bobby Croshaw, Personlig & Fysisk Træner, Randers
Gymnastikforening*

MEDICSPORT



Michael Evensen er daglig leder af Projekt Tarzan, der har som hovedformål at forbygge fedme og inaktivitet blandt børn og unge i Rødovre Kommune. Han udtaler:

”Det er vigtigt, at børn er aktive og bevæger sig i hverdagen. Det gælder om at finde den form for motion, som inspirerer og motiverer det enkelte barn, så han/hun finder glæden ved at bevæge sig. Børn, som bevæger sig, har ofte bedre motorik og større kropslig bevidsthed end inaktive børn, og mange oplever derfor større selvtillid og øget selvværd. Det sociale aspekt er ligeledes vigtigt for børn og unge. Det er gennem de sociale relationer, at børnene udvikler kompetencer, som de også kan drage nytte af i andre sammenhænge.”

MedicSport A/S
Gladsaxevej 356
2860 Søborg
Danmark

Tlf. +45 39 55 19 97
Fax +45 39 55 19 87
info@medicsport.dk
www.medicsport.dk